



STUBBSUNDS GÅRD

LÄGENHET 1001

5 RUM OCH KÖK

87,4 KVM

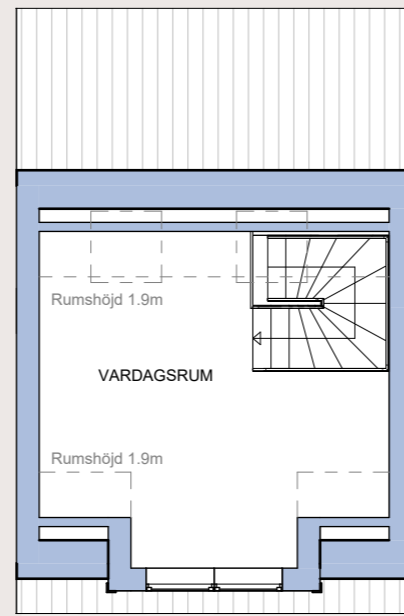
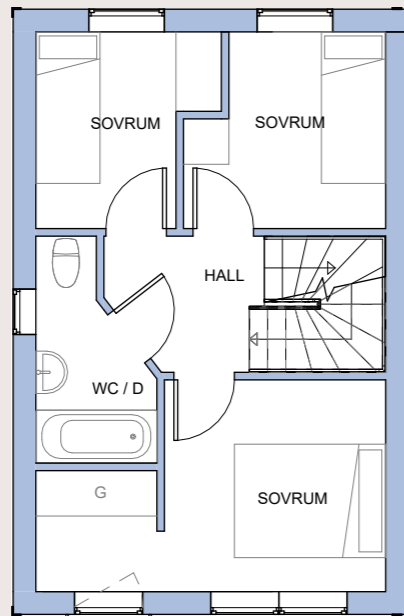
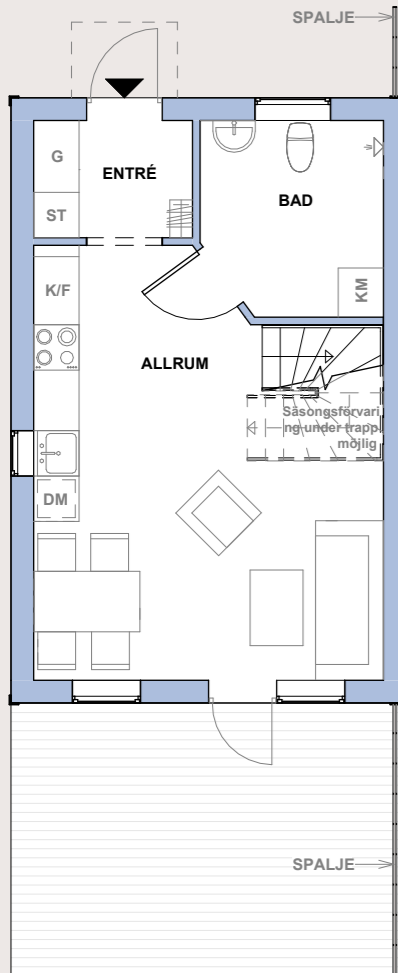
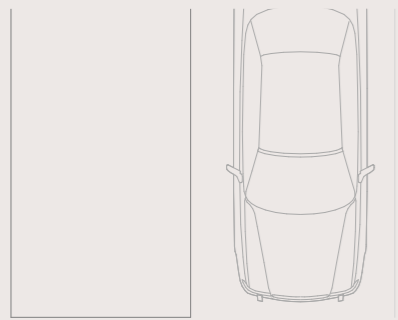

Bostaden erbjuder en smart och yteffektiv planlösning i tre våningsplan där sociala ytor, sovrums och extra rum samspelar på ett naturligt sätt. Från vardagsrummet nås terrassen och den privata trädgården, som sömlöst övergår i den grönskande 1700-talsparken – en unik förlängning av hemmet.



TECKENFÖRKLARING

- G - Garderob
- DM - Diskmaskin
- K/F - Kyl/frys
- ST - Städskap
- KM - Kombimaskin



STUBBSUNDS GÅRD

LÄGENHET 1002

5 RUM OCH KÖK

87,4 KVM

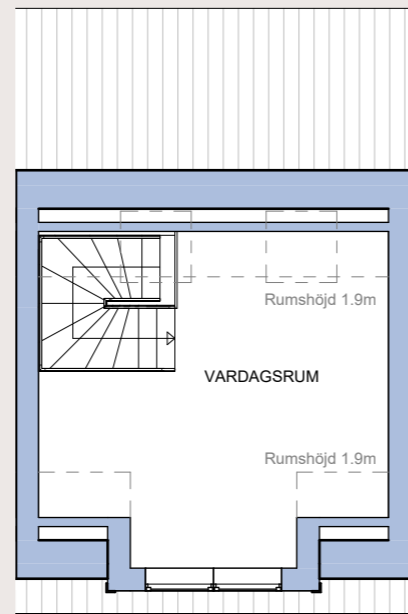
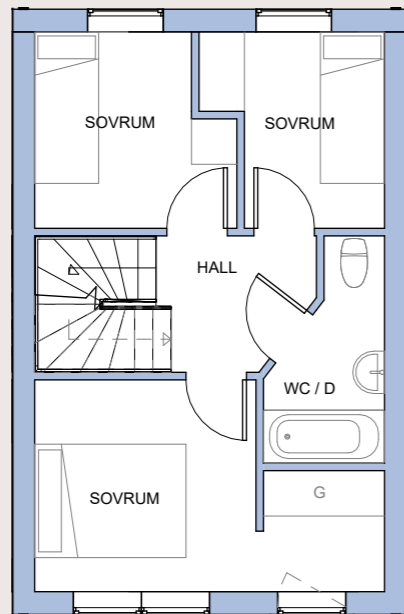
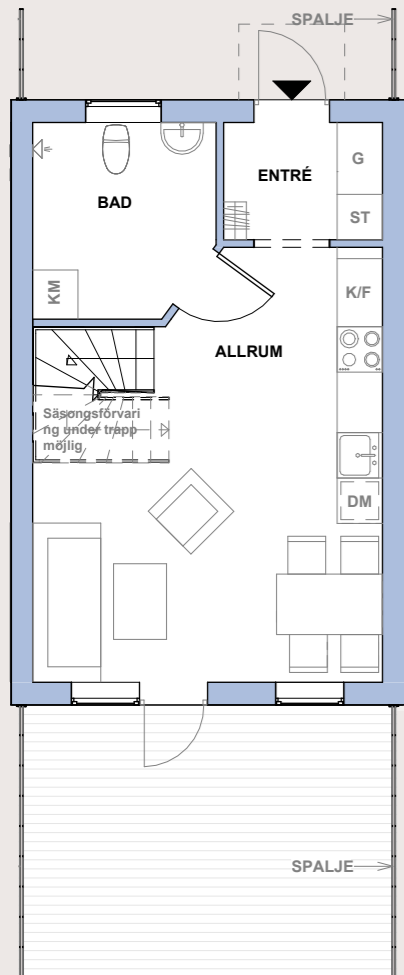
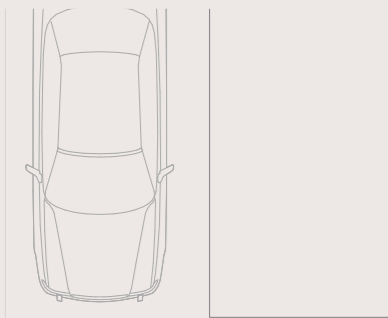

Bostaden erbjuder en smart och yteffektiv planlösning i tre våningsplan där sociala ytor, sovrum och extra rum samspelar på ett naturligt sätt. Från vardagsrummet nås terrassen och den privata trädgården, som sömlöst övergår i den grönskande 1700-talsparken – en unik förlängning av hemmet.



TECKENFÖRKLARING

- G - Garderob
- DM - Diskmaskin
- K/F - Kyl/frys
- ST - Städskap
- KM - Kombimaskin



STUBBSUNDS GÅRD

LÄGENHET 1003

5 RUM OCH KÖK

87,4 KVM

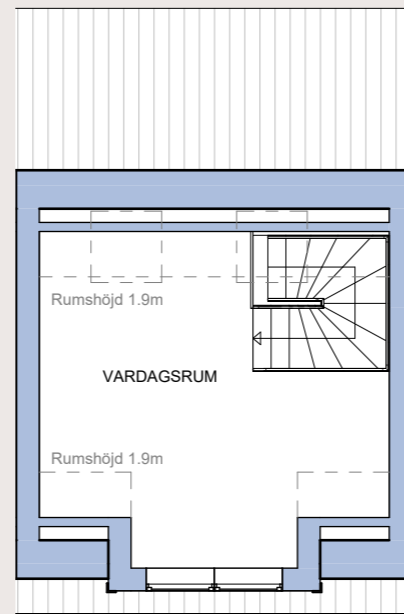
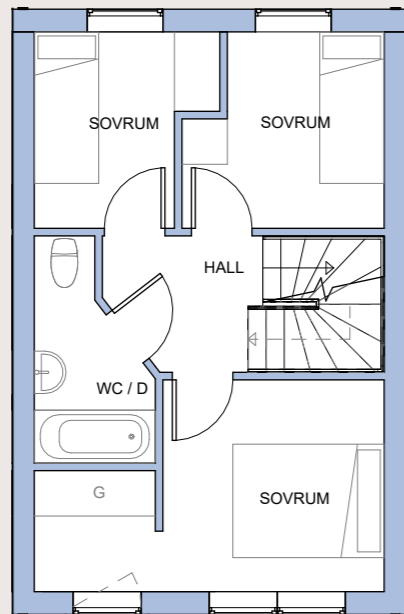
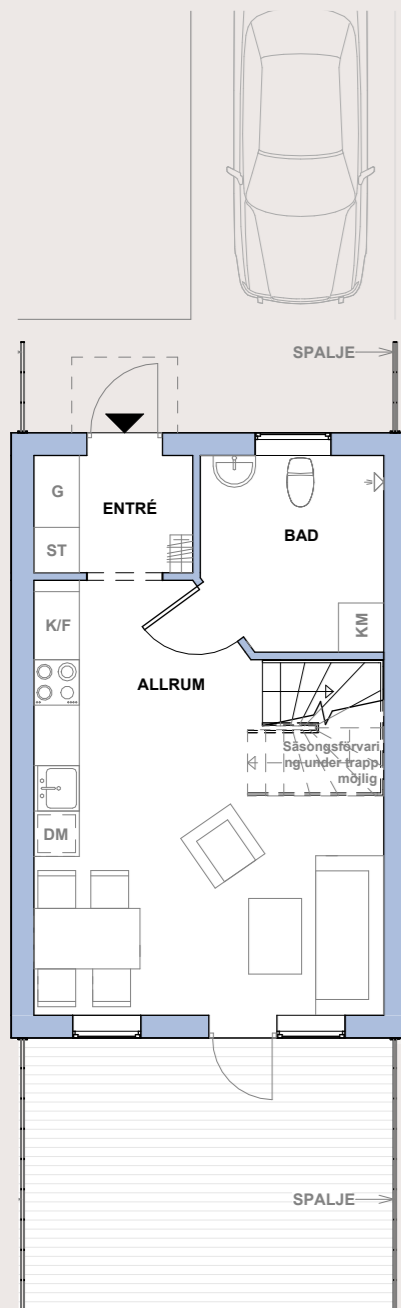

Bostaden erbjuder en smart och yteffektiv planlösning i tre våningsplan där sociala ytor, sovrum och extra rum samspelar på ett naturligt sätt. Från vardagsrummet nås terrassen och den privata trädgården, som sömlöst övergår i den grönskande 1700-talsparken – en unik förlängning av hemmet.



TECKENFÖRKLARING

- G - Garderob
- DM - Diskmaskin
- K/F - Kyl/frys
- ST - Städskap
- KM - Kombimaskin



STUBBSUNDS GÅRD

LÄGENHET 1004

5 RUM OCH KÖK

87,4 KVM

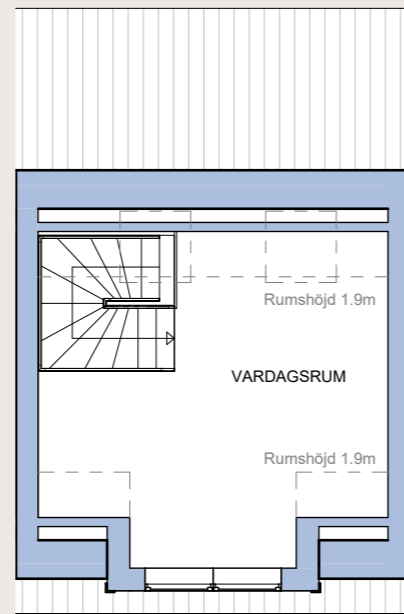
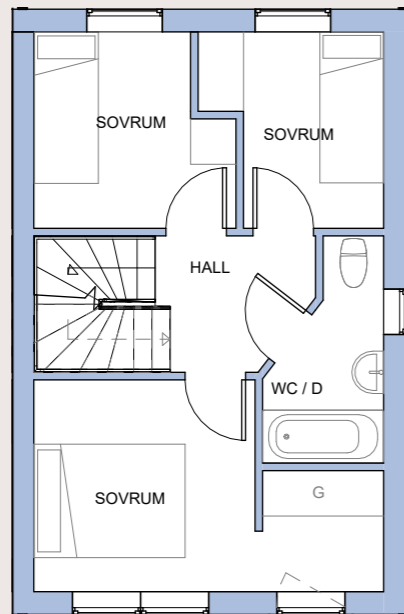
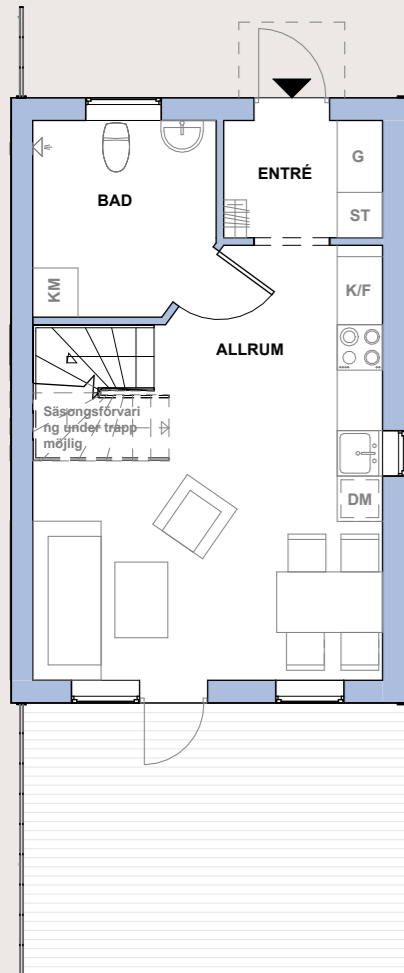
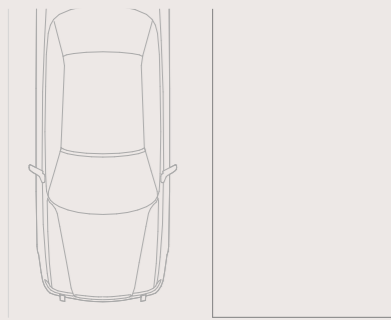

Bostaden erbjuder en smart och yteffektiv planlösning i tre våningsplan där sociala ytor, sovrums och extra rum samspelar på ett naturligt sätt. Från vardagsrummet nås terrassen och den privata trädgården, som sömlöst övergår i den grönskande 1700-talsparken – en unik förlängning av hemmet.



TECKENFÖRKLARING

- G - Garderob
- DM - Diskmaskin
- K/F - Kyl/frys
- ST - Städskap
- KM - Kombimaskin



STUBBSUNDS

GÅRD

LÄGENHET 2001

5 RUM OCH KÖK

87,4 KVM

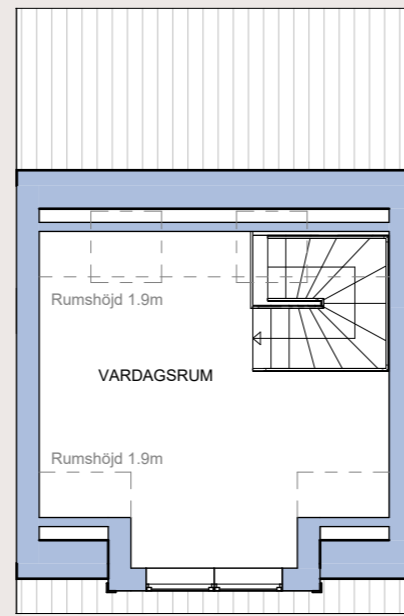
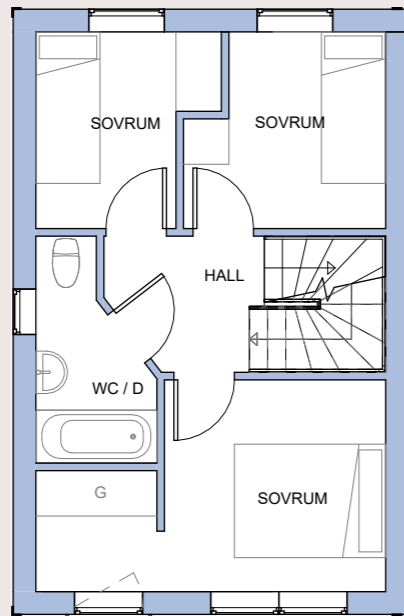
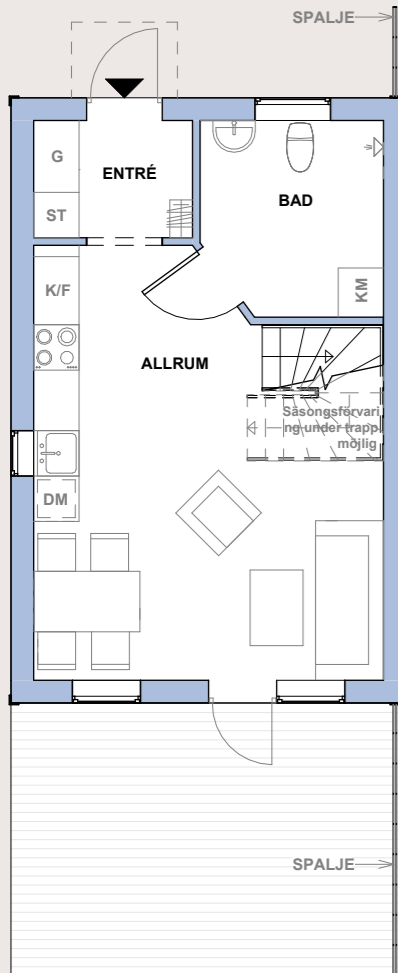
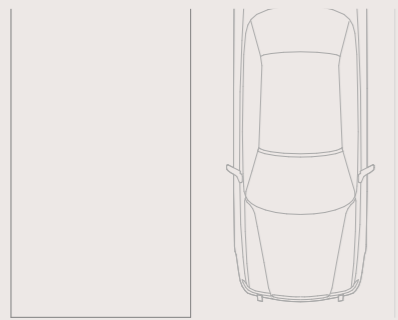

Bostaden erbjuder en smart och yteffektiv planlösning i tre våningsplan där sociala ytor, sovrums och extra rum samspelar på ett naturligt sätt. Från vardagsrummet nås terrassen och den privata trädgården, som sömlöst övergår i den grönskande 1700-talsparken – en unik förlängning av hemmet.



TECKENFÖRKLARING

- G - Garderob
- DM - Diskmaskin
- K/F - Kyl/frys
- ST - Städskap
- KM - Kombimaskin



STUBBSUNDS

GÅRD

LÄGENHET 2002

5 RUM OCH KÖK

87,4 KVM

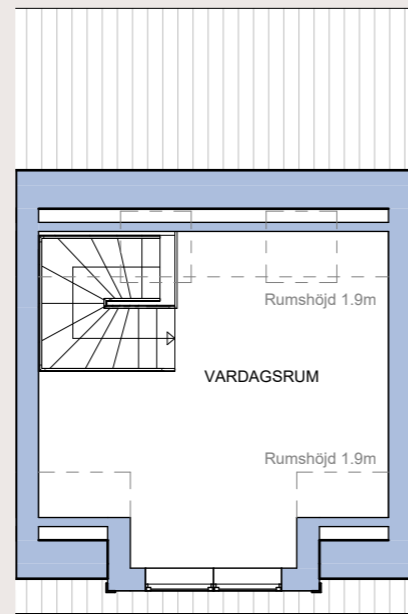
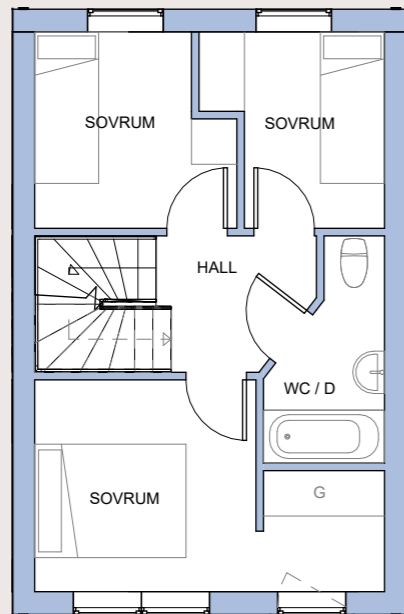
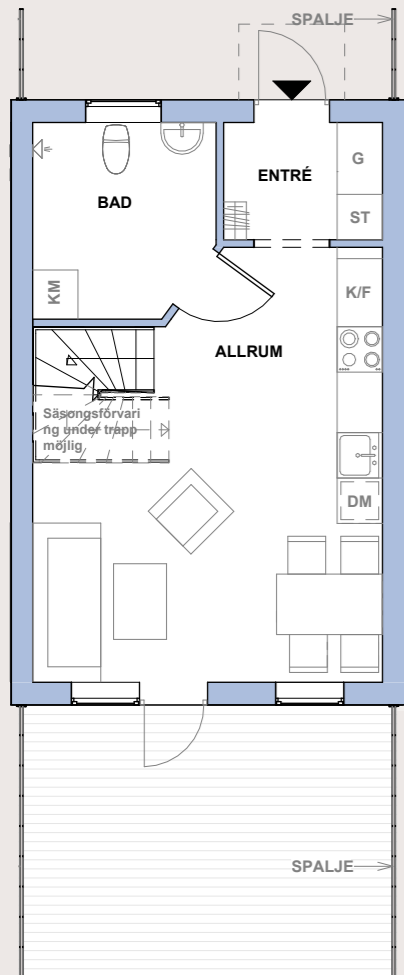
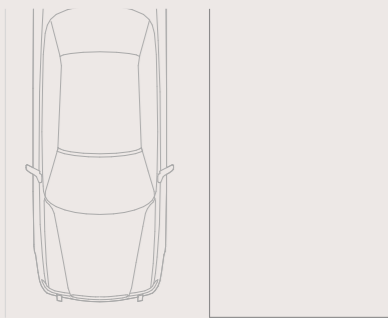

Bostaden erbjuder en smart och yteffektiv planlösning i tre våningsplan där sociala ytor, sovrums och extra rum samspelar på ett naturligt sätt. Från vardagsrummet nås terrassen och den privata trädgården, som sömlöst övergår i den grönskande 1700-talsparken – en unik förlängning av hemmet.



TECKENFÖRKLARING

- G - Garderob
- DM - Diskmaskin
- K/F - Kyl/frys
- ST - Städsåp
- KM - Kombimaskin



STUBBSUNDS GÅRD

LÄGENHET 2003

5 RUM OCH KÖK

87,4 KVM

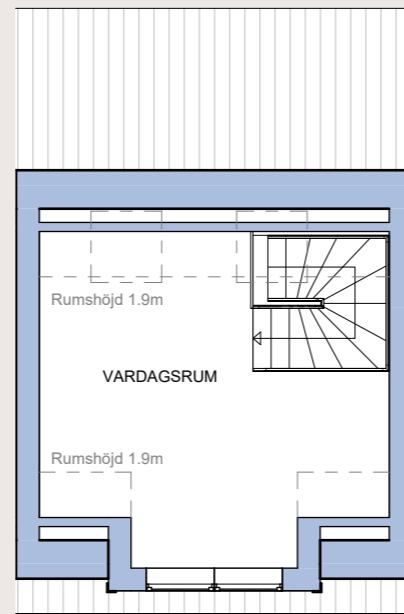
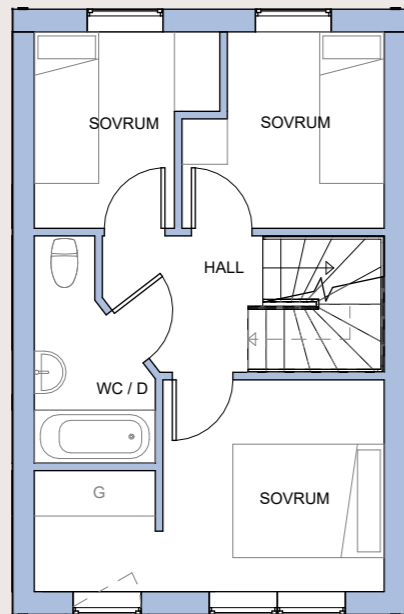
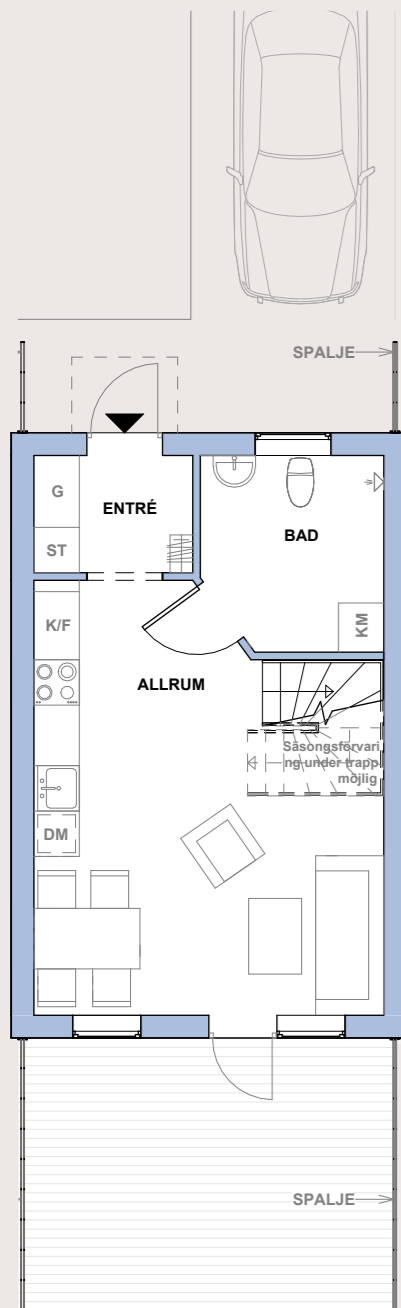

Bostaden erbjuder en smart och yteffektiv planlösning i tre våningsplan där sociala ytor, sovrum och extra rum samspelar på ett naturligt sätt. Från vardagsrummet nås terrassen och den privata trädgården, som sömlöst övergår i den grönskande 1700-talsparken – en unik förlängning av hemmet.



0 1 2 3 4 5m
Skala 1:100 Vissa avikelser kan förekomma

TECKENFÖRKLARING

G - Garderob DM - Diskmaskin K/F - Kyl/frys
ST - Städskap KM - Kombimaskin



STUBBSUNDS GÅRD

LÄGENHET 2004

5 RUM OCH KÖK

87,4 KVM

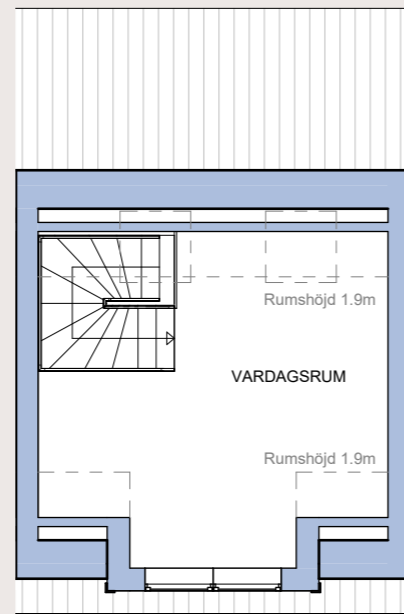
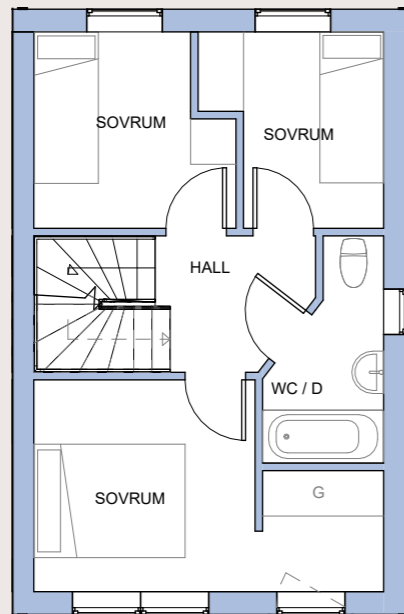
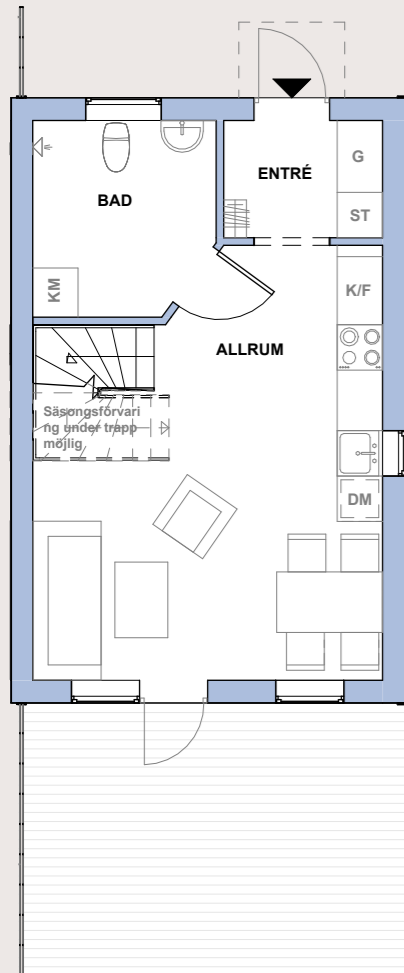
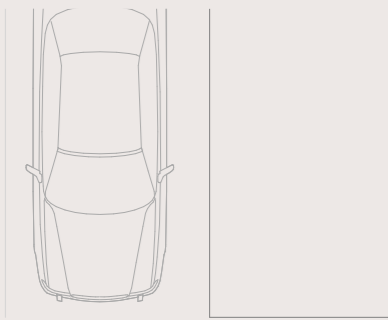

Bostaden erbjuder en smart och yteffektiv planlösning i tre våningsplan där sociala ytor, sovrums och extra rum samspelar på ett naturligt sätt. Från vardagsrummet nås terrassen och den privata trädgården, som sömlöst övergår i den grönskande 1700-talsparken – en unik förlängning av hemmet.



TECKENFÖRKLARING

- G - Garderob
- DM - Diskmaskin
- K/F - Kyl/frys
- ST - Städskap
- KM - Kombimaskin



STUBBSUNDS

GÅRD

LÄGENHET 3001

5 RUM OCH KÖK

87,4 KVM

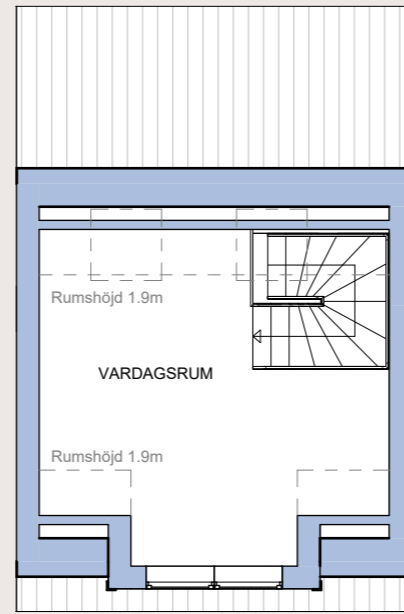
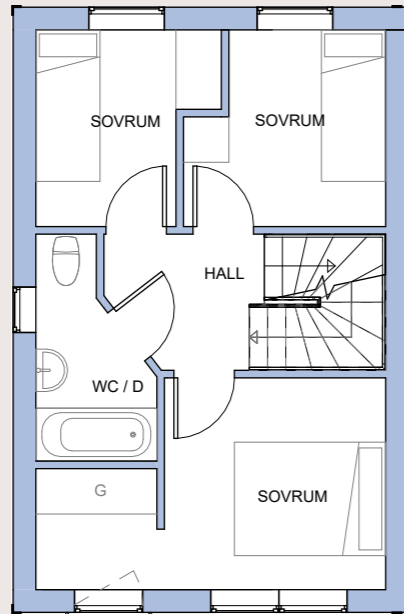
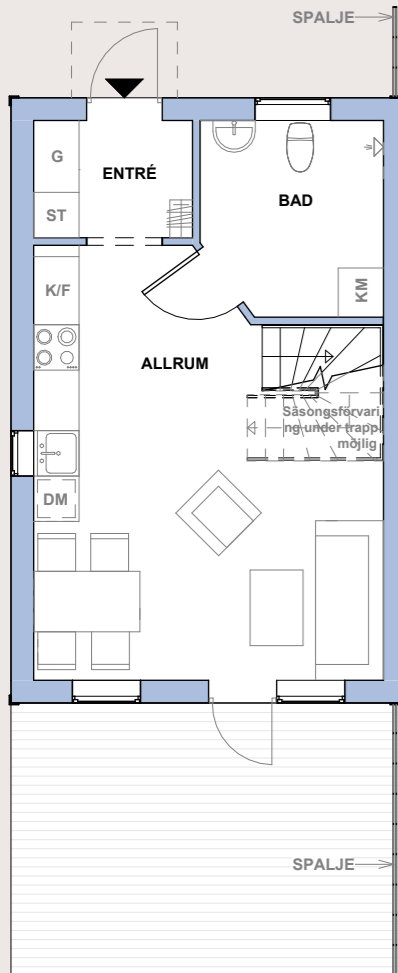
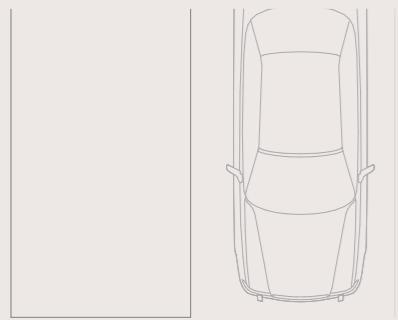

Bostaden erbjuder en smart och yteffektiv planlösning i tre våningsplan där sociala ytor, sovrum och extra rum samspelar på ett naturligt sätt. Från vardagsrummet nås terrassen och den privata trädgården, som sömlöst övergår i den grönskande 1700-talsparken – en unik förlängning av hemmet.



TECKENFÖRKLARING

- G - Garderob
- DM - Diskmaskin
- K/F - Kyl/frys
- ST - Städskap
- KM - Kombimaskin



STUBBSUNDS

GÅRD

LÄGENHET 3002

5 RUM OCH KÖK

87,4 KVM

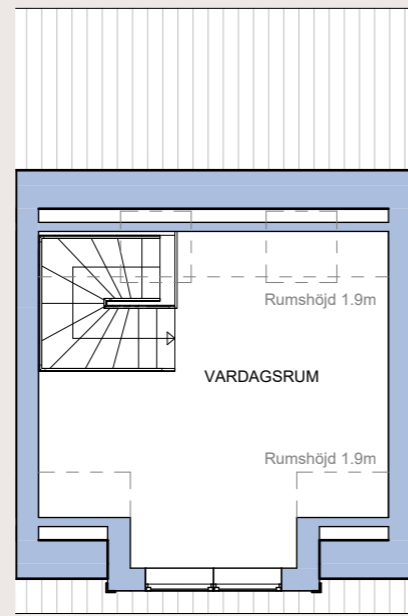
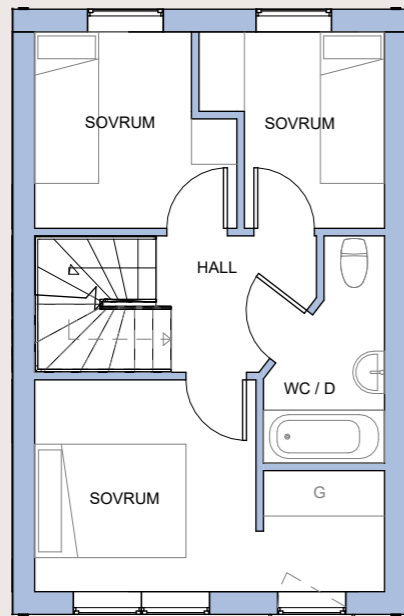
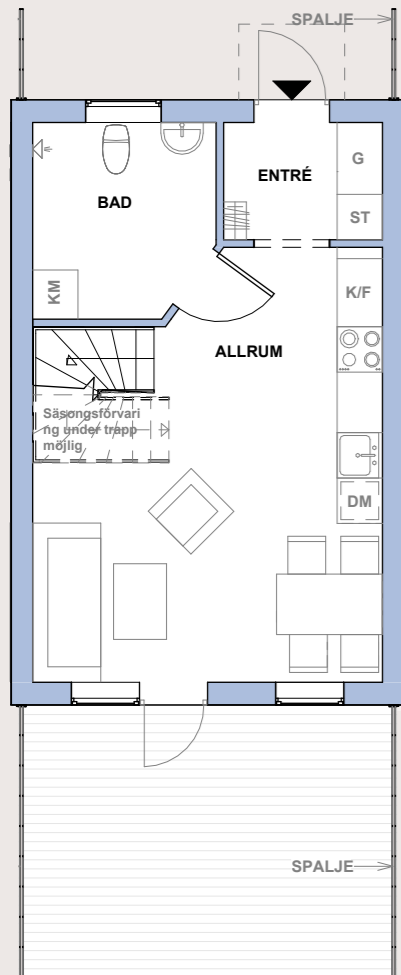
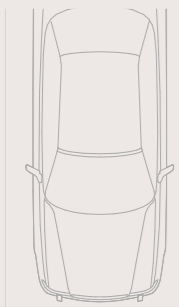

Bostaden erbjuder en smart och yteffektiv planlösning i tre våningsplan där sociala ytor, sovrums och extra rum samspelar på ett naturligt sätt. Från vardagsrummet nås terrassen och den privata trädgården, som sömlöst övergår i den grönskande 1700-talsparken – en unik förlängning av hemmet.



TECKENFÖRKLARING

- G - Garderob
- DM - Diskmaskin
- K/F - Kyl/frys
- ST - Städsåp
- KM - Kombimaskin



STUBBSUNDS GÅRD

LÄGENHET 3003

5 RUM OCH KÖK

87,4 KVM

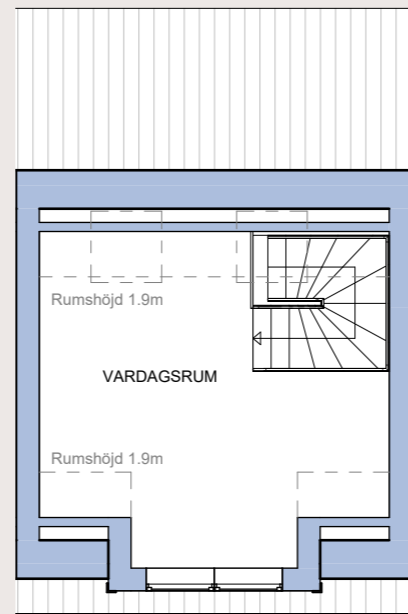
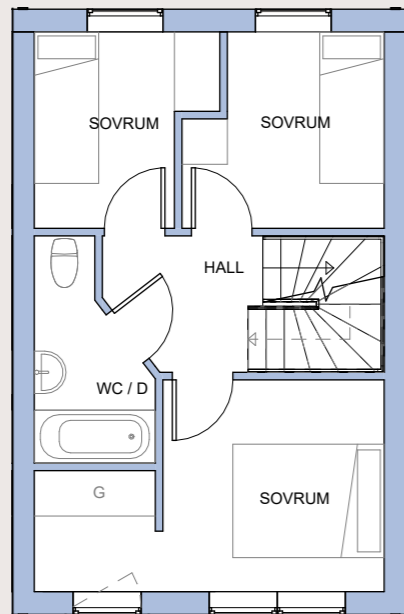
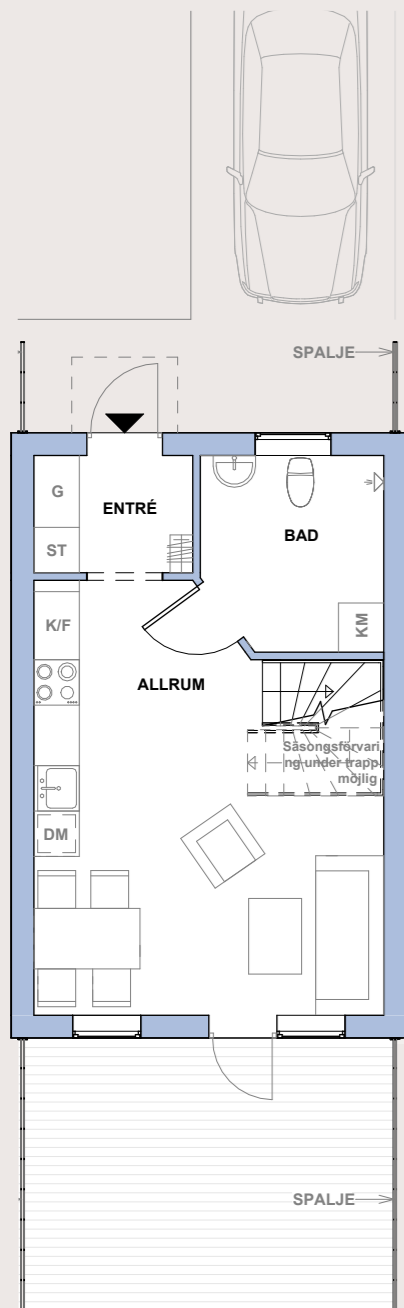

Bostaden erbjuder en smart och yteffektiv planlösning i tre våningsplan där sociala ytor, sovrum och extra rum samspelar på ett naturligt sätt. Från vardagsrummet nås terrassen och den privata trädgården, som sömlöst övergår i den grönskande 1700-talsparken – en unik förlängning av hemmet.



TECKENFÖRKLARING

- G - Garderob
- DM - Diskmaskin
- K/F - Kyl/frys
- ST - Städskap
- KM - Kombimaskin



STUBBSUNDS GÅRD

LÄGENHET 3004

5 RUM OCH KÖK

87,4 KVM

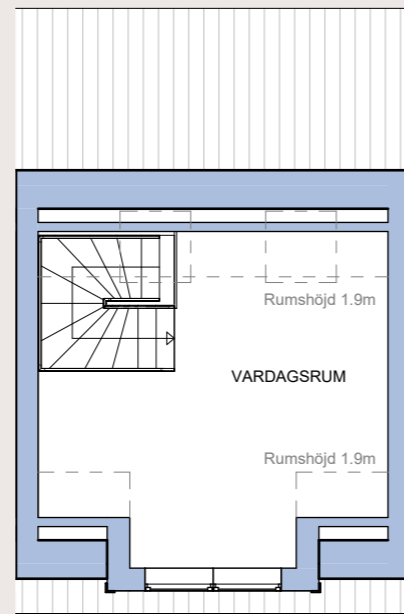
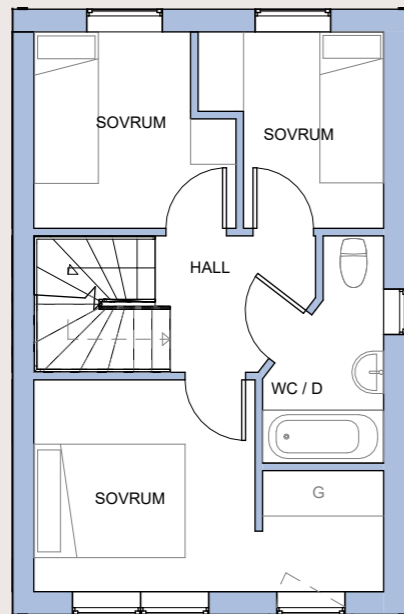
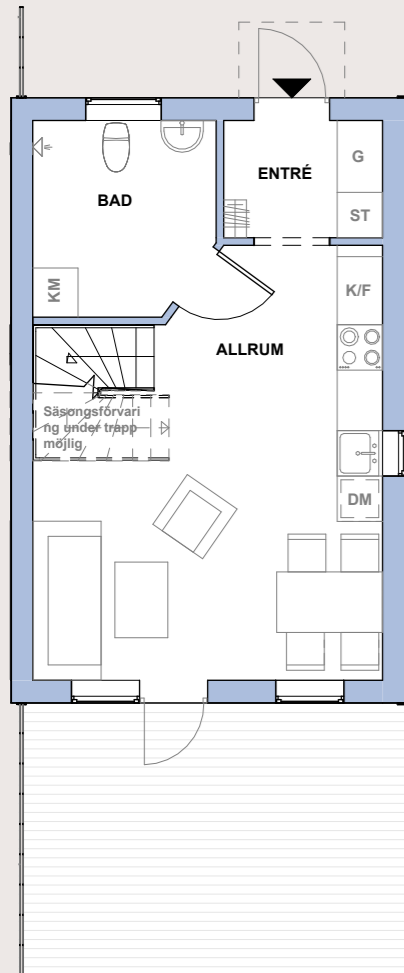
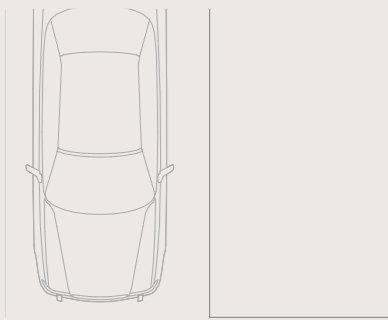

Bostaden erbjuder en smart och yteffektiv planlösning i tre våningsplan där sociala ytor, sovrums och extra rum samspelar på ett naturligt sätt. Från vardagsrummet nås terrassen och den privata trädgården, som sömlöst övergår i den grönskande 1700-talsparken – en unik förlängning av hemmet.



TECKENFÖRKLARING

- G - Garderob
- DM - Diskmaskin
- K/F - Kyl/frys
- ST - Städsåp
- KM - Kombimaskin



STUBBSUNDS

GÅRD



www.stubbsundsgard.se